



purSonic bautechnisches Zubehör
Eingussgehäuse

BESCHREIBUNG

Eingussgehäuse aus HIPS (High Impact Polystyrene) für purSonic Soundboards zum Eingießen in Wände und Decken im Ortbetonverfahren.

LIEFERUMFANG	Eingussgehäuse inkl. Frontplatte und purenit® Rahmen
ANWENDUNG	ORTBETONVERFAHREN
ZUBEHÖR FÜR	purSonic Soundboards FLEX und CARBON
SCHLAGZÄHIGKEIT	50 kJ/m ²
ANSCHLUSS	Leerrohr DN 20
ABMESSUNG [mm]	630 x 415 x 82
GEWICHT	4.500 g
VERSANDGEWICHT	6.000 g
ARTIKEL NR.	106 226

FREIRAUM FÜR VIELE MÖGLICHKEITEN

INTELLIGENTES ZUBEHÖR FÜR SOUNDBOARDS IN BETON - INSTALLATIONSAUFGABEN EINFACH GELÖST

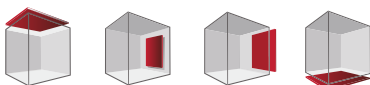
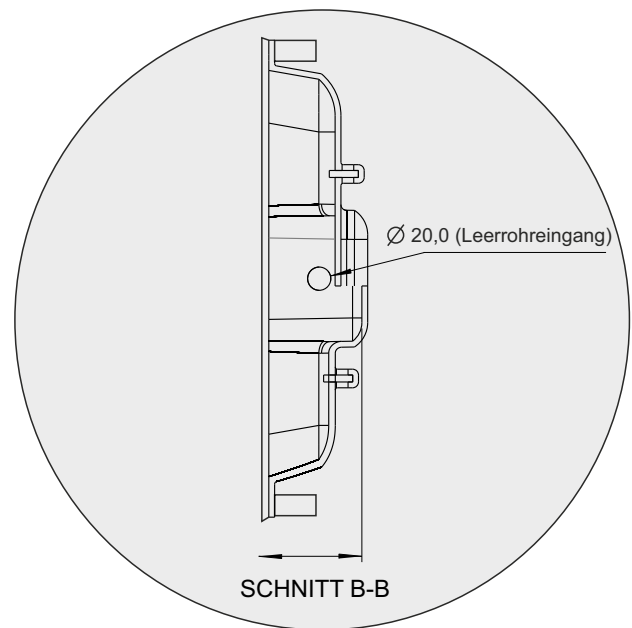
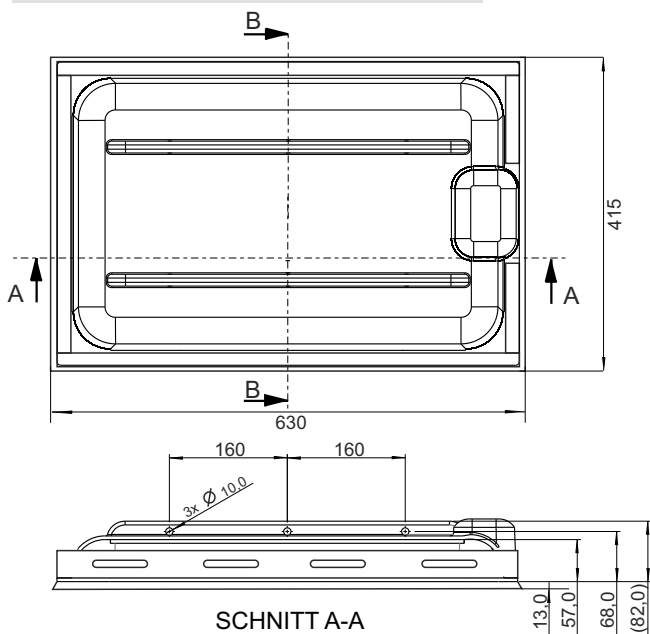



purSonic bautechnisches Zubehör
Eingussgehäuse

MONTAGEANLEITUNG

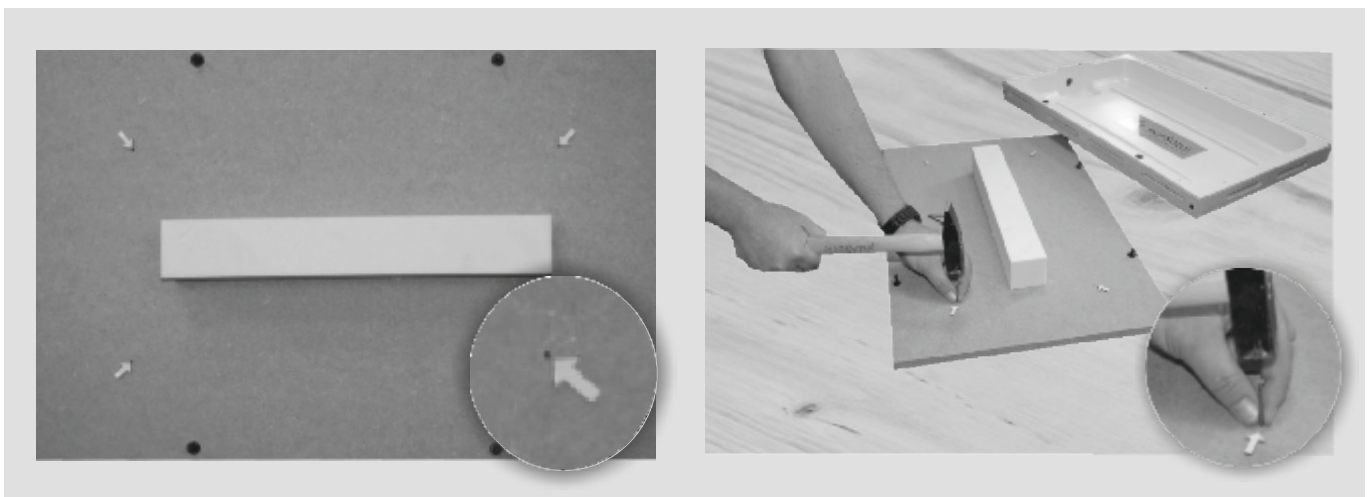

1. Die Frontplatte wird mittels Drahtstiften durch die vorgebohrten Nagellöcher auf der Schalung fixiert.



2. Das Gehäuse wird durch das beigelegte Formteil innen abgestützt und durch die vorhandenen Rahmendübel auf die Frontplatte geklickt.



3. Mit Hilfe von Moniereisen das Eingussgehäuse in die Flächenbewehrung einbinden und gegen Auftrieb sichern. Leerrohr zuführen und fixieren.

- 4.** Gehäuse mit Betonhaftgrund behandeln und Ortbeton aufbringen.
5. Weitere Montage der Soundboards siehe purSonic Einbauanleitung.

